

ПРОФИЛЬ ВАГОННОЙ СТОЙКИ

Сортамент

Section of car post. Dimensions

ГОСТ

5267.6—90

ОКП 09 3100

Срок действия с 01.07.91

до 01.07.2001

Настоящий стандарт распространяется на горячекатаный профиль вагонной стойки.

1. Размеры профиля, предельные отклонения, площадь поперечного сечения, масса 1 м профиля и справочные значения должны соответствовать приведенным на чертеже и в таблице.

По требованию потребителя предельные отклонения для профиля повышенной точности изготовления не должны превышать:

$\pm 2,0$ мм — для размеров 100 мм и 110 мм;

$+2,0$

$-6,0$ мм — для размера 70 мм.

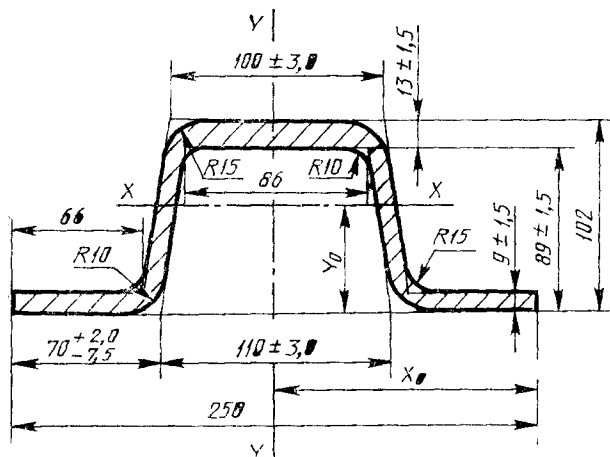

Площадь сечения, см ²	Масса 1 м, кг	Справочные значения величин							
		I_x	I_y	W_x		W_y		x_0	y_0
				Низ	Верх	Левая	Правая		
		см ⁴		см ³				см	
36,57	28,71	582,92	1469,3	116,35	112,22	117,54	117,54	12,50	5,01

2. Отклонение полок профиля от горизонтали не должно превышать: вверх — 1 мм, вниз — 2 мм.

3. Кривизна профиля в горизонтальной и вертикальной плоскостях не должна превышать 0,2% длины профиля при длине до 8 м и 0,4% длины при длине профиля свыше 8 м.

4. Прогиб стенки профиля не должен превышать 0,15 толщины.

5. Скручивание профиля не должно превышать 1,5 мм 1 м длины.

ИНФОРМАЦИОННЫЕ ДАННЫЕ**1. РАЗРАБОТАН И ВНЕСЕН Министерством металлургии СССР****РАЗРАБОТЧИКИ**

С. И. Рудюк, канд. техн. наук; В. Ф. Коваленко, канд. техн. наук; Е. Л. Орлов, канд. техн. наук; В. И. Григорьев; И. Г. Куррандо, канд. техн. наук; В. В. Биллер, канд. техн. наук; В. А. Ена, канд. техн. наук; К. Ф. Перетяцько; Р. Г. Волкова; Ж. М. Роева, канд. эконом. наук; В. Ю. Юхнов

2. УТВЕРЖДЕН И ВВЕДЕН В ДЕЙСТВИЕ Постановлением Государственного комитета СССР по управлению качеством продукции и стандартам от 25.06.90 № 1762**3. Срок первой проверки — 1996 г. Периодичность проверки — 5 лет****4. ВЗАМЕН ГОСТ 5267.6—78**